

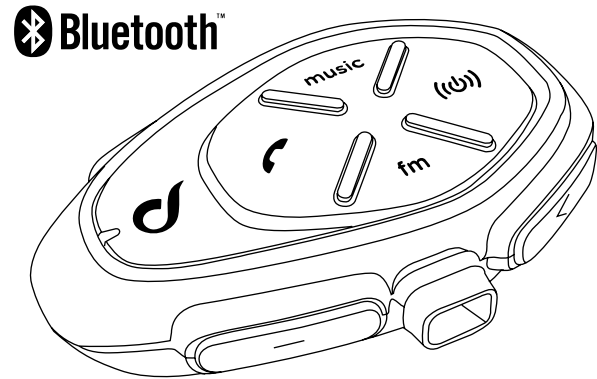

**TOUR
SPORT
LINK**



SCHNELLEINFÜHRUNG

FÜR HINWEISE ZU SOFTWARE-AKTUALISIERUNGEN
BESUCHEN SIE BITTE DIE WEBSITE
www.interphone.com

HINWEISE ZUM AKKU DES GERÄTS
Laden Sie den Akku vor der ersten Benutzung des Geräts vollständig auf.
Legen Sie das Gerät nicht in die Verpackung zurück ohne es vorher aufgeladen zu haben.
Durch das Nicht-Aufladen des Geräts kann die Ladekapazität des Akkus irreversibel beschädigt werden. Laden Sie das Gerät alle ZWEI Monate wieder auf.

HINWEISE ZUR WASSERFESTIGKEIT DES GERÄTS
Die externe Einheit (Steuerung), die mit dem Verbindungsstecker des Audio-Kits verbunden ist, ist entsprechend dem Standard IEC60259 gemäß IP67 klassifiziert. Die Steuerung, die mit dem Verbindungsstecker des Audio-Kits verbunden ist, kann somit für einen maximalen Zeitraum von 30 (dreißig) Minuten in Süßwasser von bis zu einem Meter Tiefe eingetaucht werden.
Trotz dieser Klassifikation sollte das Gerät keinen größeren Belastungen wie längerem Eintauchen in Wasser oder Wasserspritzern mit hohem Druck ausgesetzt werden.
Die Verwendung des Produkts während starker Wetterkapriolen und bei hohen Geschwindigkeiten kann einem Wasserspritzer mit hohem Druck gleichkommen.

HALTEN SIE SICH GENAU AN DIE NACHFOLGENDEN ANWEISUNGEN, UM DIE BESCHÄDIGUNG DES GERÄTS ZU VERMEIDEN:
Tauchen Sie das Gerät nicht für einen längeren Zeitraum als 30 Minuten in Süßwasser von über einem Meter Tiefe ein.

Legen Sie das feuchte Gerät nicht in die Verpackung zurück: trocknen Sie es mit einem sauberen, weichen Tuch. Trocknen Sie eventuell vorhandenes Wasser oder Spuren von Feuchtigkeit am Verbindungsstecker der Steuerung und/oder des Audio-Kit etwa 10 Minuten lang mittels warmer Luft, um einer Oxidation der Kontakte vorzubeugen. **Das Gerät darf nicht mit Salzwasser, ionisiertem Wasser, Getränken oder anderen Flüssigkeiten in Kontakt geraten.**
Falls das Gerät mit anderen Flüssigkeiten als Süßwasser in Kontakt gerät, so sollten Sie es mit kaltem Süßwasser reinigen und mit einem weichen, sauberen Tuch sorgfältig trocknen. **Das Gerät sollte keinen Wasserspritzern mit hohem Druck ausgesetzt werden.**
Stellen Sie sicher, dass der Verbindungsstecker des Audio-Kits vollständig mit der Steuerung verbunden ist.
Andernfalls ist ein kompletter Schutz gegen Wasser und Staub nicht gewährleistet.

KAP. 1 - AUFBAU DES KITS

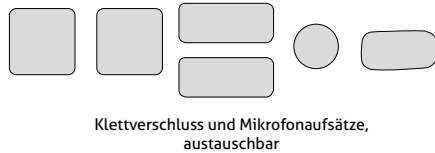
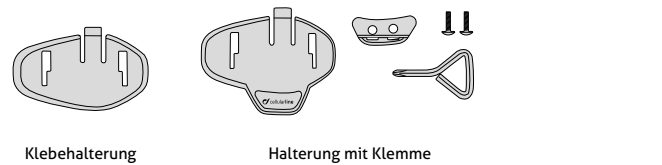
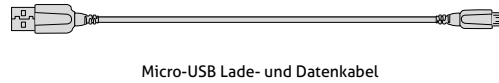
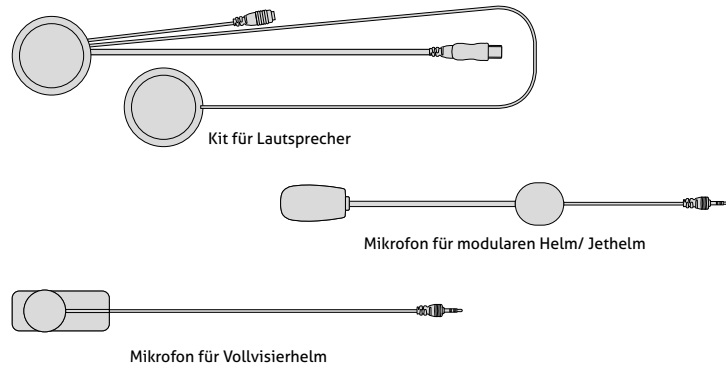
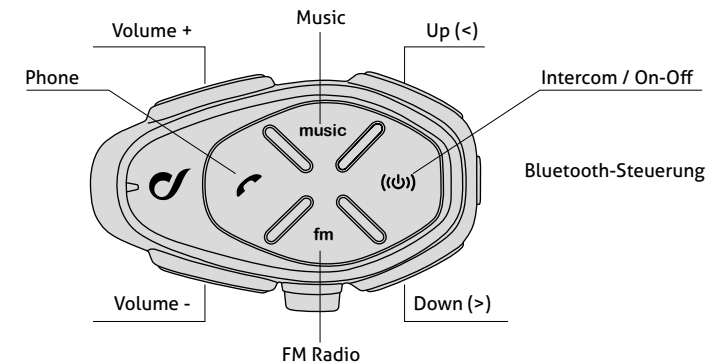

KAP. 2 – MONTAGEANLEITUNG

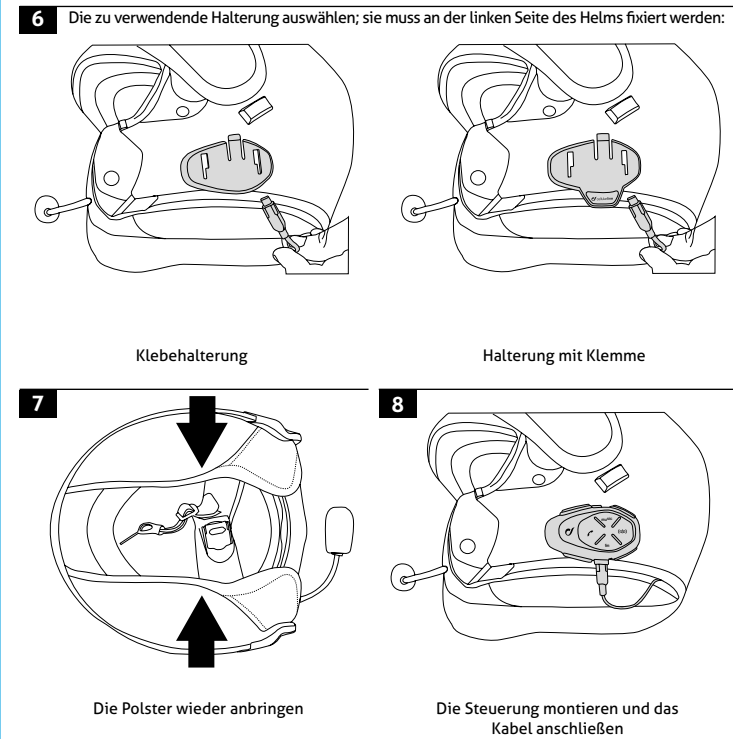
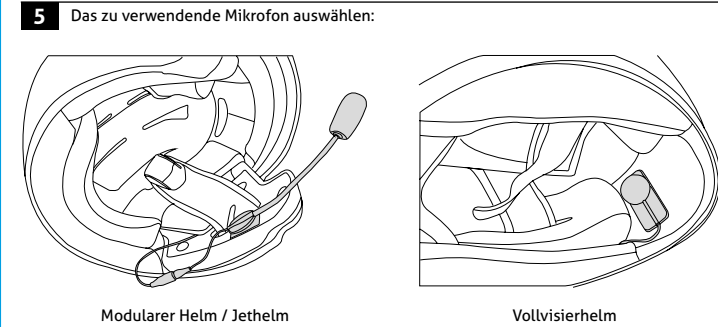
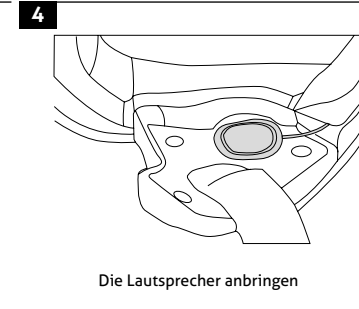
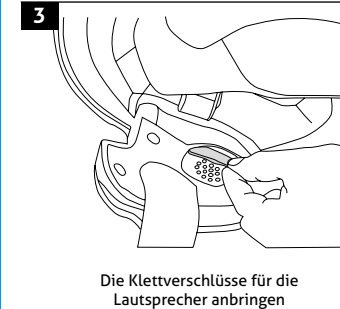
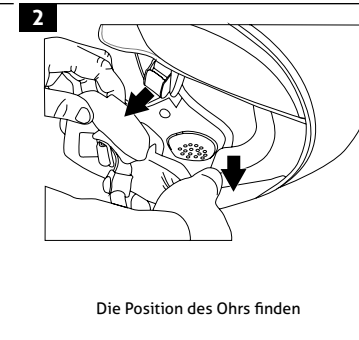
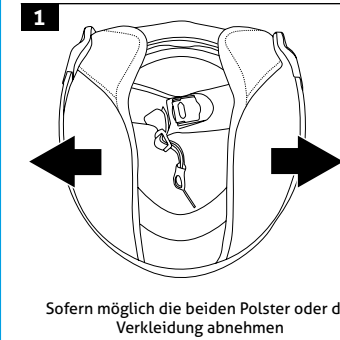

(!) Hinweise zur Installation:

- Der Mittelpunkt der Lautsprecher muss auf die Ohren ausgerichtet sein; dabei muss so viel Kontakt wie möglich bestehen.
- Die Aufschrift "MIC" am Stabmikrofon muss Richtung Mund gerichtet sein.

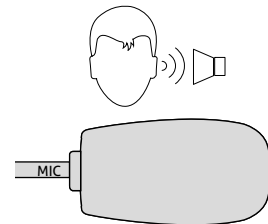



KAP. 3 BATTERIELADUNG

Das Micro-USB-Ladekabel wie in der Abbildung dargestellt in den dafür vorgesehenen Anschluss an der Gegensprechanlage stecken. Den Kabel an ein standard USB-Ladegerät anschließen.

Angaben zur LED-Anzeige:
 - Rote LED: Ladevorgang.
 - Grüne LED: Ladevorgang abgeschlossen.

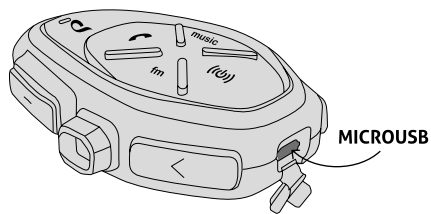

KAP. 4 GRUNDKONFIGURATION

Gerät einschalten

so lange gedrückt halten, bis die LED blau leuchtet

Gerät ausschalten

gedrückt halten, bis sich die rote LED einschaltet und sich das Gerät ausschaltet.

Die Sprache des Audioguides ändern:

1. Bei verbundener Gegensprechanlage bis zum dritten Piepton gedrückt halten.
2. drücken, um die gewünschte Sprache zu wählen.
3. bis zum dritten Piepton gedrückt halten, um die Auswahl zu speichern. Die LED leuchtet blau.

KAP. 5 MOBILTELEFON / NAVIGATIONSGERÄT

Verbinden

1. Bei ausgeschalteter Gegensprechanlage so lange gedrückt halten, bis die LED abwechselnd rot und blau leuchtet.
2. Am Mobiltelefon / Navigationsgerät nach neuen Geräten suchen.
3. Am Mobiltelefon / Navigationsgerät die Gegensprechanlage auswählen („interphone tour“, „interphone sport“ oder „interphone urban“).
4. Nach Bestätigung der Verbindung blinkt die LED alle drei Sekunden blau.

Anruf annehmen

kurz drücken

Sprachanruf

kurz drücken

Zuletzt gewählte Nummer erneut anrufen

bis zum Piepton gedrückt halten (1,5 sec)

KAP. 6 – MUSIK

Enable/disable playback from the phone

kurz drücken

Nächster / vorhergehender Titel

kurz drücken

Musik mit einer anderen Gegensprechanlage teilen

oder 3 Sekunden lang gedrückt halten

KAP. 7 – GEGENSPRECHANLAGE

Verbindung automatisch herstellen (Nur für Interphone tour)

1. Die ausgeschalteten Einheiten (maximal 4) wie in der Abbildung dargestellt nebeneinander anordnen.

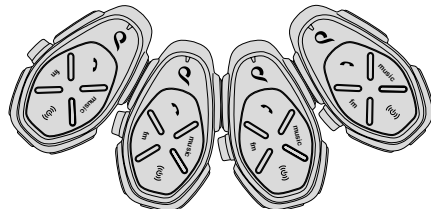

2. An der ersten Einheit gedrückt halten, bis die LED rot / blau leuchtet. Der Vorgang wird automatisch abgeschlossen sobald alle Einheiten miteinander verbunden sind.

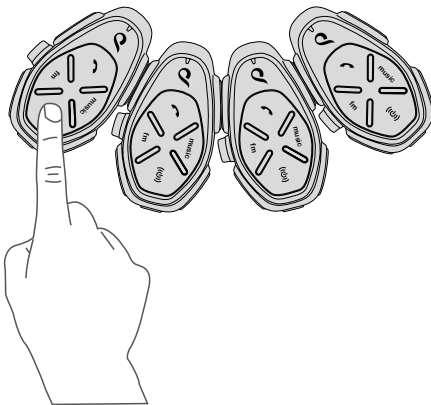

Verbindung manuell herstellen

1. Bei ausgeschalteter Gegensprechanlage an jeder Einheit gedrückt halten, bis die LED rot / blau leuchtet.
2. Anschließend nur an einer der Einheiten drücken.

Gespräch zwischen 2 Nutzern

an Einheit 1 oder Einheit 2 drücken.

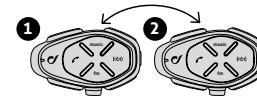

Gespräch zwischen 3 Nutzern

1. Nur beim ersten Mal muss die Einheit 1 mit der Einheit 2 und anschließend die Einheit 2 mit der Einheit 3 verbunden werden.
2. an Einheit 2 drücken, um die Konferenzschaltung zwischen den Einheiten 1, 2 und 3 zu aktivieren.

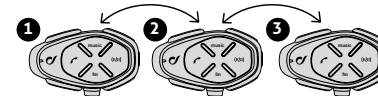

Gespräch zwischen 4 Nutzern

1. Nur beim ersten Mal muss die Einheit 1 mit der Einheit 2, anschließend die Einheit 2 mit der Einheit 3 und im Anschluss daran die Einheit 3 mit der Einheit 4 verbunden werden.
2. an Einheit 2 drücken, um die Konferenzschaltung zwischen den Einheiten 1, 2 und 3 zu aktivieren.
3. an Einheit 4 drücken, um die Konferenzschaltung zwischen den Einheiten 1, 2, 3 und 4 zu aktivieren.

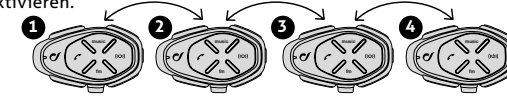

KAP. 8 – FM-RADIO

FM-Radio aktivieren / deaktivieren

kurz drücken

Frequenzsuche

kurz drücken

Frequenz speichern

bis zum Piepton gedrückt halten (1,5 sec)

Automatische Speicherung der 8 stärksten Frequenzen

bis zum zweiten Piepton gedrückt halten (3 sec)

Umfangreiche Gebrauchsanweisungen finden Sie auf der Website www.interphone.com.

TECHNICAL CHARACTERISTICS

Bluetooth®-Konformität:	Bluetooth v. 4.2 - Klasse II
Unterstützte Bluetooth-Profile:	HFP A2DP AVRCP
Frequenz:	2.402 - 2.480GHz
Leistung:	20dBm EIRP
Betriebstemperatur:	0 - 45°C
Ladetemperatur:	5 - 45°C
Abmessungen in mm:	55x85x25
Gewicht:	68 g
Reichweite:	Bis zu 10 m
Sprechzeit:	20-12 h
Stand-by Zeit:	1000 h
Ladedauer:	1,5 - 3 h
Akkutyp:	Wiederaufladbar mit Lithium-Ionen

SAR wird mit dem Gerät in einem Abstand von 0 mm zum Körper gemessen, während es in allen Frequenzbändern des Geräts mit dem höchsten zertifizierten Ausgangsleistungspegel sendet. Der maximale SAR-Wert beträgt 1,75 W / kg (Kopf / Körper), gemittelt über 10 Gramm Gewebe.



WARNUNG: Um mögliche Gehörschäden zu vermeiden, hören Sie nicht für längere Zeit bei hohen Lautstärken.



DE - Hiermit erklärt Cellular Italia S.p.A. dass das Funkgerät Typ B1F6 (Interphone Tour, Sport und Urban) in Übereinstimmung ist mit Richtlinie 2014/53/EU und Richtlinie ROMS (2011/65/EU). Dem Benutzer sind Änderungen und Modifikationen am Gerät strengstens untersagt. Änderungen oder Modifikationen am Gerät, die nicht ausdrücklich von Cellular Italia S.p.A. genehmigt wurden, machen die Berechtigung des Benutzers zur Verwendung des Geräts unwirksam. Bluetooth® ist eine Marke im Besitz von Bluetooth SIG, Inc. Nur mit Software aktualisieren, die von Cellular Italia S.p.A. zur Verfügung gestellt wird.

DE - HINWEISE ZUR ENTSORGUNG DES GERÄTS FÜR PRIVATHAUSHALTE (Gültig in den Ländern der Europäischen Union sowie in Ländern mit Abfallsammelsystemen)
 Das Entsorgungssymbol auf dem Produkt oder in den Handbüchern weist darauf hin, dass dieses Produkt am Ende seiner Lebensdauer nicht über den Hausmüll entsorgt werden soll. Um mögliche Schäden für die Umwelt oder die menschliche Gesundheit durch unkontrollierte Abfallentsorgung zu vermeiden, entsorgen Sie das Produkt - bitte nicht als unsortierten Restmüll, sondern recyceln Sie es verantwortungsvoll, um die nachhaltige Wiederverwendung von Materialressourcen zu fördern. Privathaushalte werden gebeten sich an den Händler, bei dem das Gerät gekauft wurde, oder an lokale Behörden, die für Informationen in Bezug auf Mülltrennung und Recycling dieser Art von Produkten zuständig sind, zu wenden. Unternehmen werden gebeten sich in Bezug auf die Bedingungen des Kaufvertrags an den Händler zu wenden. Dieses Gerät darf nicht mit sonstigem Gewerbeabfall entsorgt werden.
 Im Geräteinneren befindet sich ein vom Benutzer nicht austauschbarer Akku. Versuchen Sie nicht, das Gerät zu öffnen oder den Akku zu entfernen, da dies zu Funktionsstörungen führen kann und das Gerät dadurch schwer beschädigt wird. Bei Entsorgung des Produkts sollten Sie sich mit der örtlichen Entsorgungsbehörde in Verbindung setzen, um den Akku entfernen zu lassen. Der Akku im Geräteinneren wurde konzipiert, um während des gesamten Produktlebenszyklus des Geräts verwendet werden zu können.